

AT-C 縦ワイヤーシリーズ

水平部

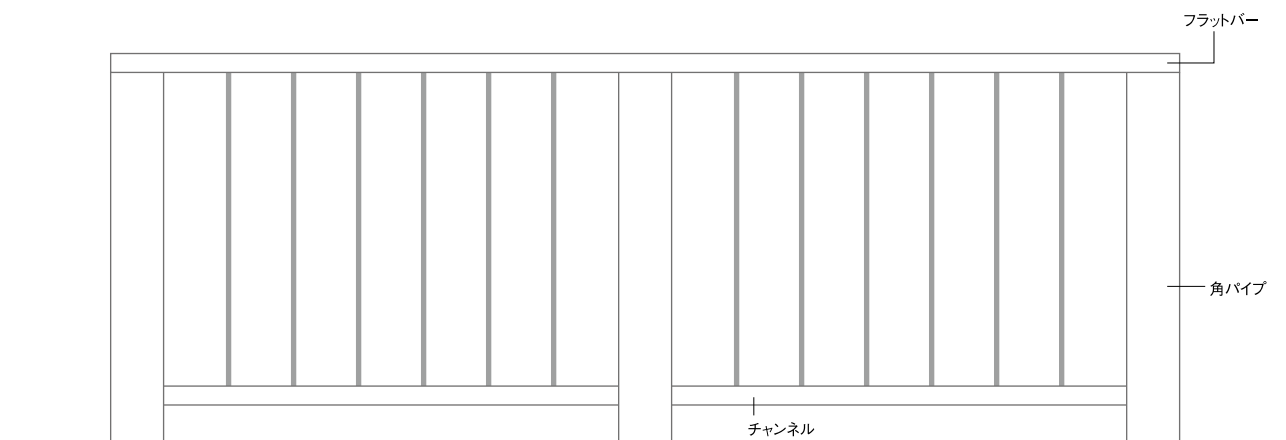

下記のバリエーションでターミナル金具を上下組み合わせる取り付けることが可能です。

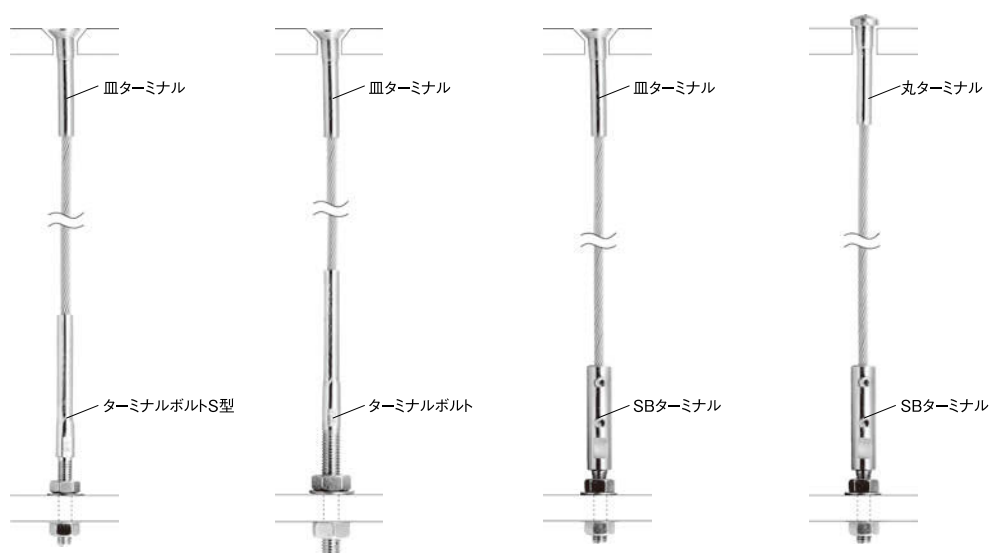

下端部:
ターミナルボルトS型、
ターミナルボルトの場合

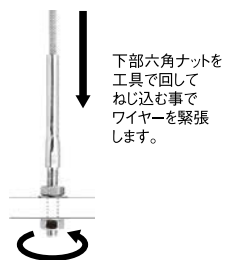

下部六角ナットを
工具で回して
ねじ込む事で
ワイヤーを緊張
します。

下端部:
SBターミナルの場合



ワイヤーを現場の
長さに合わせて
カットして
SBターミナルに
取付けます。
ワイヤーの緊張は
ターミナルボルトと
同様に、下部六角
ナットを回して
緊張します。

施工手順 (上端部: 皿ターミナル、下端部: ターミナルボルトS型)

- ① フラットバーに穴あけ+座ぐり、下部チャンネルに穴あけをします。
- ② フラットバーからワイヤーを挿入します。
- ③ 木製手摺をフラットバーと固定します。
- ④ ターミナルボルトS型にナット、座金を入れて、下側のナットをねじ込んでワイヤーがたるまない程度に張ってください。
- ⑤ チャンネル側にもう1つのナットを固定します。

※ 上記フラットバー、チャンネルなどはあくまでも参考例です。