

番号 No.	品名 NAME OF PARTS	材質 MATERIAL	個数 QTY	備考 REMARKS
1	AH鉄棒継手-A型	SCS	4	
2	AH鉄棒継手-B型	SCS	3	
3	AH鉄棒継手-C型	SCS	2	
4	鉄棒シャフト	SUS304	6	φ28×L1739

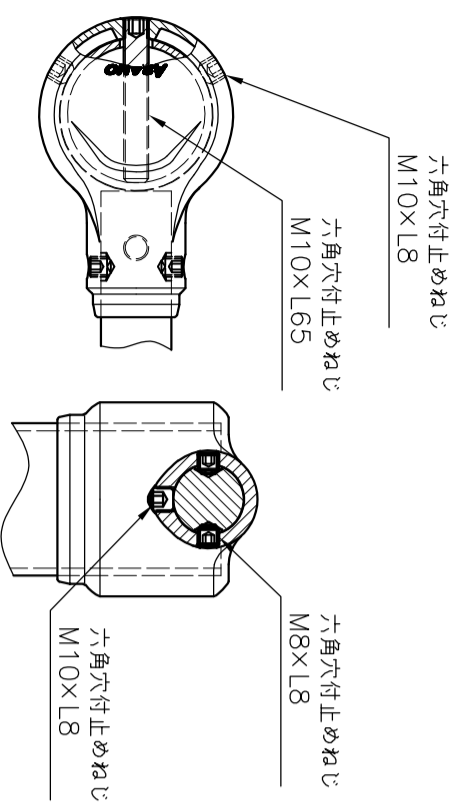

① AH鉄棒継手-A型部 詳細図 (S=1:3)

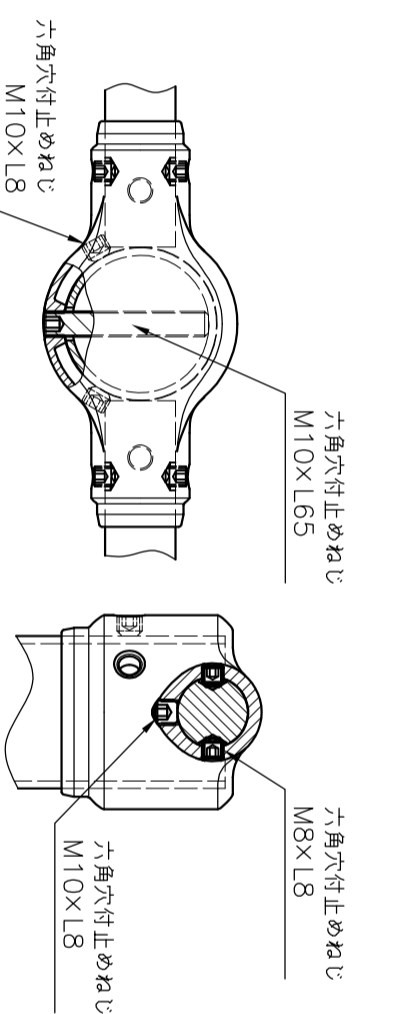

② AH鉄棒継手-B型部 詳細図 (S=1:3)

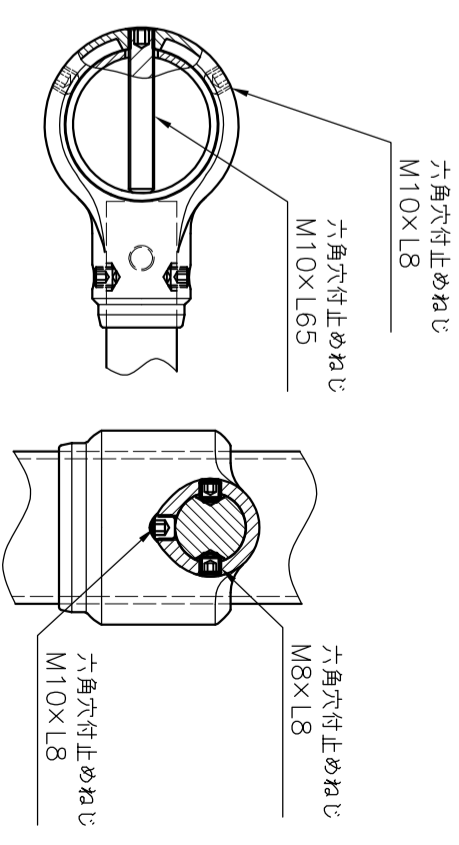

③ AH鉄棒継手-C型部 詳細図 (S=1:3)

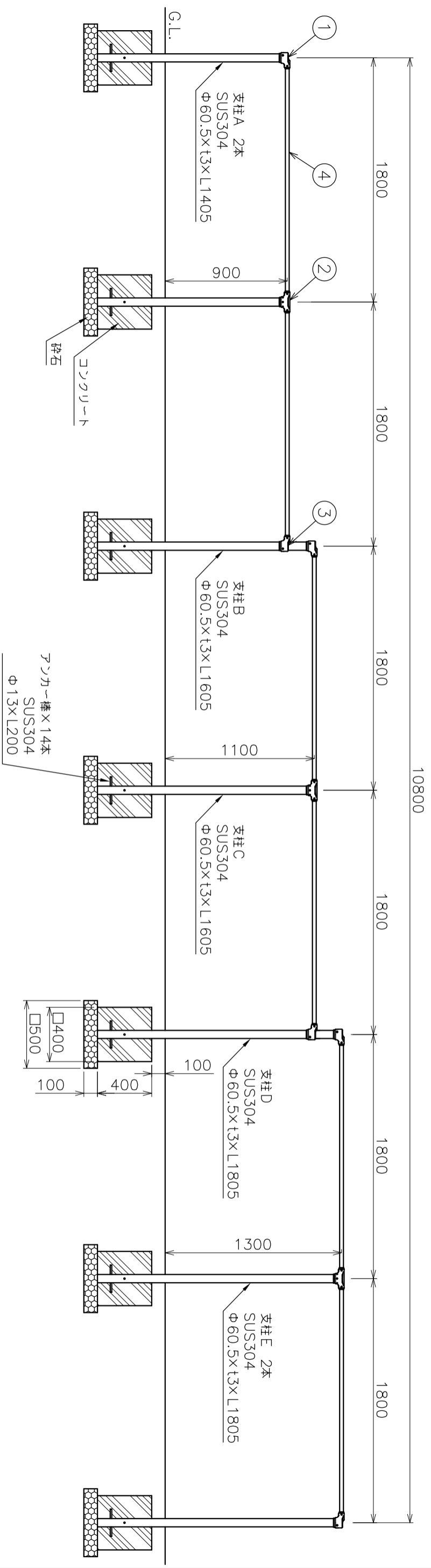

品名	AH 6連 3段平行低鉄棒 製品図		材質	ステンレス製
型式	AK23508	図番	23508S	尺
作成年月日	15.02.19	ASANO	浅野金属株式会社	度
				1:30